

ANLEITUNG



ALPINA 4001 PRO

Segelflugmodell für Hochstart und Hangflug.

Es wird eine Fernsteuerung mit 5 Funktionen benötigt!

Technische Daten

Spannweite ca.	4000 mm
Länge ü.a. ca.	1760 mm
Tragflügelprofil	TA-26-Strak
Tragflächeninhalt ca.	80,6 dm ²
Fluggewicht je nach Ausrüstung ab ca.	4600 g
EWD ca.	1°
Schwerpunkt ca.	100 mm hinter der Nasenleiste rechts und links neben dem Rumpf gemessen.

Wichtige Sicherheitshinweise

Sie haben einen Bausatz erworben, aus dem – zusammen mit entsprechendem geeigneten Zubehör – ein funktionsfähiges RC-Modell fertiggestellt werden kann. Die Einhaltung der Montage- und Betriebsanleitung im Zusammenhang mit dem Modell sowie die Installation, der Betrieb, die Verwendung und Wartung der mit dem Modell zusammenhängenden Komponenten können von Tangent-Modelltechnik nicht überwacht werden. Daher übernimmt Tangent-Modelltechnik keinerlei Haftung für Verluste, Schäden oder Kosten, die sich aus dem fehlerhaften Betrieb, aus fehlerhaftem Verhalten bzw. in irgendeiner Weise mit dem vorgenannten zusammenhängend ergeben. Soweit vom Gesetzgeber nicht zwingend vorgeschrieben, ist die Verpflichtung der Firma Tangent-Modelltechnik zur Leistung von Schadensersatz, aus welchem Grund auch immer ausgeschlossen (inkl. Personenschäden, Tod, Beschädigung von Gebäuden sowie auch Schäden durch Umsatz- oder Geschäftsverlust, durch Geschäftsunterbrechung oder andere indirekte oder direkte Folgeschäden), die von dem Einsatz des Modells herrühren.

Die Gesamthaftung ist unter allen Umständen und in jedem Fall beschränkt auf den Betrag, den Sie tatsächlich für dieses Modell gezahlt haben. Die Inbetriebnahme und der Betrieb des Modells erfolgt einzig und allein auf Gefahr des Betreibers. Nur ein vorsichtiger und überlegter Umgang beim Betrieb schützt vor Personen- und Sachschäden.

Während der Bauphase

Beachten Sie beim Umgang mit Klebstoffen und Lösungsmitteln die Sicherheits- und Verarbeitungshinweise der Hersteller. Manche Klebstoffe und Lösungsmittel können Gesundheits- und Materialschäden verursachen, wenn sie nicht fachgerecht angewendet werden. Geben Sie Klebstoff- und Farbreste im Fachhandel oder bei Sondermüllsammelstellen ab.

Achten Sie darauf, dass Balsamesser scharf und Stecknadeln spitz sind und somit leicht zu Verletzungen führen können.

Achten Sie darauf, dass Kinder keinen Zugang zu Werkzeugen, Klebstoffen oder Lacken haben.

Eine großzügig bemessene freie Arbeitsfläche ist bei allen Bastelarbeiten von besonderem Vorteil.

Lassen Sie sich schwierige Arbeitsgänge von erfahrenen Modellbauern zeigen, wenn Sie noch wenig Erfahrung im Modellbau haben.

Zum Flugbetrieb

Lassen Sie die ALPINA 4001 PRO niemals in Naturschutz- oder Landschaftsschutzgebieten fliegen. Nehmen Sie Rücksicht auf die dort lebenden Tiere und Pflanzen.

Bäume und Sträucher dienen als Kinderstube, Nest und Lebensraum von Vögeln.

Schließen Sie gegebenenfalls eine spezielle RC-Modell-Haftpflichtversicherung ab.

Diese Sicherheitshinweise müssen unbedingt aufbewahrt werden und müssen bei einem Weiterverkauf des Modells an den Käufer weitergegeben werden.

Herstellereklärung:

Sollten sich Mängel an Material oder Verarbeitung an einem von uns in der Bundesrepublik Deutschland vertriebenen, durch einen Verbraucher (§ 13 BGB) erworbenen Gegenstand zeigen, übernehmen wir, die Fa. Tangent-Modelltechnik, D 73252 Unterlenningen im nachstehenden Umfang die Mängelbeseitigung für den Gegenstand.

Rechte aus dieser Herstellereklärung kann der Verbraucher nicht geltend machen, wenn die Beeinträchtigung der Brauchbarkeit des Gegenstandes auf natürlicher Abnutzung, Einsatz unter Wettbewerbsbedingungen, unsachgemäßer Verwendung (einschließlich Einbau) oder Einwirkung von außen beruht.

Diese Herstellereklärung lässt die gesetzlichen oder vertraglich eingeräumten Mängelansprüche und –rechte des Verbrauchers aus dem Kaufvertrag gegenüber seinem Verkäufer (Händler) unberührt.

Umfang der Garantieleistung

Im Garantiefall leisten wir nach unserer Wahl Reparatur oder Ersatz der mangelbehafteten Ware. Weitergehende Ansprüche, insbesondere Ansprüche auf Erstattung von Kosten im Zusammenhang mit dem Mangel (z.B. Ein-/Ausbaukosten) und der Ersatz von Folgeschäden sind – soweit gesetzlich zugelassen – ausgeschlossen. Ansprüche aus gesetzlichen Regelungen, insbesondere nach dem Produkthaftungsgesetz, werden hierdurch nicht berührt.

Voraussetzung der Garantieleistung

Der Käufer hat den Garantieanspruch schriftlich unter Beifügung des Originals des Kaufbelegs (z.B. Rechnung, Quittung, Lieferschein) und dieser Garantiekarte geltend

zu machen. Er hat zudem die defekte Ware auf seine Kosten an die o.g. Adresse einzusenden.

Der Käufer soll dabei den Material- oder Verarbeitungsfehler oder die Symptome des Fehlers so konkret benennen, dass eine Überprüfung unserer Garantiepflcht möglich wird.

Der Transport des Gegenstandes vom Verbraucher zu uns als auch der Rücktransport erfolgen auf Gefahr des Verbrauchers.

Gültigkeitsdauer

Diese Erklärung ist nur für während der Anspruchsfrist bei uns geltend gemachten Ansprüche aus dieser Erklärung gültig. Die Anspruchsfrist beträgt 24 Monate ab Kauf des Gerätes durch den Verbraucher bei einem Händler in der Bundesrepublik Deutschland (Kaufdatum). Werden Mängel nach Ablauf der Anspruchsfrist angezeigt oder die zur Geltendmachung von Mängeln nach dieser Erklärung geforderten Nachweise oder Dokumente erst nach Ablauf der Anspruchsfrist vorgelegt, so stehen dem Käufer keine Rechte oder Ansprüche aus dieser Erklärung zu.

Verjährung

Soweit wir einen innerhalb der Anspruchsfrist ordnungsgemäß geltend gemachten Anspruch aus dieser Erklärung nicht anerkennen, verjähren sämtliche Ansprüche aus dieser Erklärung in 6 Monaten vom Zeitpunkt der Geltendmachung an, jedoch nicht vor Ende der Anspruchsfrist.

Anwendbares Recht

Auf diese Erklärung und die sich daraus ergebenden Ansprüche, Rechte und Pflichten findet ausschließlich das materielle deutsche Recht ohne die Normen des Internationalen Privatrechts sowie unter Ausschluss des UN-Kaufrechts Anwendung.

Folgende Punkte müssen unbedingt beachtet werden:

- Kontrollieren Sie, bevor Sie das Modell starten, dieses auf eine sichere Funktion der Fernsteuerung sowie die Steckverbindungen auf sichere und feste Verbindung.
- Die Akkus müssen geladen sein und die Reichweite der Fernsteuerung muss überprüft worden sein. Besonders die Sender- und Empfängerakkus müssen vor jedem Start geladen werden.
- Prüfen Sie, ob der von Ihnen genutzte Kanal frei ist. Fliegen Sie niemals, wenn Sie sich nicht sicher sind, ob der Kanal frei ist.
- Beachten Sie die Empfehlungen und Hinweise zu Ihrer Fernsteuerung und Zubehörteilen.
- Achten Sie darauf, dass die Servos in ihrem Verfahrensweg mechanisch nicht begrenzt werden.
- Batterien und Akkus dürfen nicht kurzgeschlossen werden.
- Entnehmen Sie die Akkus bei Transport und Nichtgebrauch des Modells.
- Setzen Sie das Modell nicht starker Luftfeuchtigkeit, Hitze, Kälte sowie Schmutz aus.
- Sichern Sie das Modell und RC-Komponenten beim Transport gegen Beschädigung sowie Verrutschen.
- **WICHTIG:** Der im Modell eingebaute Akku darf nicht im Hausmüll entsorgt werden. Der Akku muss in Altbatterierücknahmebehältern entsorgt werden.
WICHTIG: Das Modell und der Sender dürfen nicht im Hausmüll entsorgt werden und müssen auf einem Wertstoffhof als Elektroschrott abgegeben werden.
Erkundigen Sie sich hierzu bei Ihrer Gemeinde.

Überprüfung vor dem Start

Vor jedem Einsatz korrekte Funktion und Reichweite überprüfen. Dazu den Sender einschalten, ebenso den Empfänger. Senderantenne einschrauben und dann auf vollständige Länge ausziehen. Aus entsprechendem Abstand vom Modell kontrollieren, ob alle Ruder einwandfrei funktionieren und in der richtigen Richtung ausschlagen.

Beim erstmaligen Steuern eines Flugmodells ist es von Vorteil, wenn ein erfahrener Helfer bei der Überprüfung und den ersten Flügen zur Seite steht.

Pflege und Wartung

- Säubern Sie das Modell nach jedem Gebrauch. Reinigen Sie das Modell und die RC-Komponenten nur mit geeigneten Reinigungsmitteln. Informieren Sie sich hierzu bei Ihrem Fachhändler.
- Bei der Reinigung von Dekordruckwaren (Dekorbögen, Designfolien) dürfen keine lösemittelhaltigen Reiniger verwendet werden – solche Reiniger können die Drucke zerstören. Benutzen Sie ein mildes Spülmittel und einen weichen Lappen.

Hinweise zum Bau des Modells

Vor dem Bau des Modells sollte man unbedingt die Anleitung bis zum Schluss studieren. Achten Sie beim Einsatz von Werkzeugen auf die möglichen Gefahren. Säubern Sie jede Klebeverbindung von Fettresten, bevor Sie diese verkleben. Dies kann z. B. durch Anschleifen und mit einem nicht nachfettenden Spülmittel geschehen. Vor dem Festkleben von Teilen, unbedingt die entsprechenden Flächen (besonders bei GFK-Rümpfen) sorgfältig mit feinem Schleifpapier aufräumen und gründlich, mit z. B. Aceton, entfetten. Sonst ist keine ausreichende Verklebung gewährleistet.

Notwendiges Werkzeug zum Bau von ALPINA 40001 PRO

Bleistift (Minenhärte HB), All-Stift, Geometriedreieck sowie Bandmaß oder Meterstab, Haushaltsschere, schmales scharfes Messer, elektrische Kleinbohrmaschine, verschiedene Spiralbohrer.

Verkleben von Materialien

Die nachfolgende Tabelle gibt einige Beispiele für Klebeverbindungen. Sie hat keinen Anspruch auf Vollständigkeit.

<u>Werkstoff</u>	<u>Verklebebeispiel</u>	<u>Klebstoff</u>
GFK mit Stahldraht	Kabinenabdeckung mit Befestigungsdraht	UHU plus endfest 300
GFK mit Holz	Rumpf mit Servobrettchen	UHU plus endfest 300

Anmerkung:

Die zu verklebenden Stellen im Rumpf mit Sandpapier feiner Körnung anschleifen, um anhaftendes Trennmittel zu entfernen. Schleifstaub abwischen. In jedem Falle muss die glänzende Oberfläche im Rumpf **matt** werden, da sonst keine gute Verbindung des Klebstoffes mit dem Rumpf gewährleistet ist.

Zur Verbindung der einzelnen Teile untereinander sind die entsprechenden Verarbeitungsvorschriften der Klebstoffe zu beachten.

Sorgen Sie bei Klebstoffen mit Lösungsmitteln für einen gut belüfteten Raum. Beachten Sie die Hinweise des Herstellers.

Wichtiger Hinweis

Bei Verklebungen, die mit dem Styropor der Flügel in Berührung kommen, dürfen keine lösungsmittelhaltigen Klebemittel, insbesondere keine Sekundenkleber, verwendet werden. Diese führen sofort zur großvolumigen Zerstörung des Styropors; das Teil wird unbrauchbar. Verwenden Sie lösungsmittelfreie Kleber. Wir empfehlen Verklebungen mit UHU-Enddfest oder mit Baumwollflocken eingedicktes Epoxydharz. Vermeiden Sie aber an statisch und steuertechnisch relevanten Verklebungen 5 min Epoxy!

Hinweis: „Kleben mit Epoxy“

Epoxy ist zunächst kein Kleber! Erst durch entsprechende Zuschlagstoffe machen Sie aus Laminierharz einen Kleber. Durch deren Auswahl passen Sie die Eigenschaften Ihres Klebers an die Erfordernisse an.

Baumwollflocken ergeben eine zäh-elastische Verbindung.

Mit Glasfaser superfein wird die Verbindung knallhart aber gut schleifbar.

Mit Mikrobällons machen Sie das Epoxy zur leichten Spachtel.

Empfohlene Servos:		Beispiel
Für Seiten- und Höhenruder	16 mm Metallgetriebe kugelgelagert	DES 658 BB, MG (GR/SJ)
Querruder und Wölbklappen	10 – 11 mm Metallgetriebe kugelgelagert	DS 3288 BB, MG (GR/SJ) DS 181 (JR)
Störklappen	10 – 11 mm Metallgetriebe kugelgelagert	DS 3288 BB, MG (GR/SJ) DS 181 (JR)
Schleppkupplung		

Der Zusammenbau des ALPINA 4001 PRO

Beginnen Sie erst mit dem Zusammenbau, wenn Sie sich mit den Bauteilen und einzelnen Baustadien vertraut gemacht haben. Sollte ein Bauteil Grund zur Beanstandung geben, so ist diese vor Baubeginn Ihrem Fachhändler mitzuteilen.

Alpina 4001

Der vorliegende Baukasten liefert Ihnen – Klebstoffe ausgenommen – nahezu das vollständige Material für den Rohbau (ARC) oder Fertigstellung (ARF) des Modells einschließlich Zubehör für den Fernsteuerungseinbau. Zur höchsten Leistungsfähigkeit, hervorragendem Aussehen und ansprechender Ausstattung tragen Sie durch Ihre Baugenauigkeit, Sorgfalt und Ausdauer bei. Ein schlecht gebautes Modell wird im Regelfall schlechte Flug- und Steuereigenschaften zeigen. Das exakt gebaute und eingeflogene Modell wird eine hohe Flugleistung und ein komfortables Steuerverhalten haben. Es hat eine ansprechende Optik und wird eine Freude für Pilot und Zuschauer sein; - der Aufwand lohnt sich. Die vorliegende Bauanleitung, deren genaue Befolgung wir dringend empfehlen, will und wird ihren Teil dazu beitragen.

Rumpf und Leitwerke

Öffnen Sie die vorbereiteten Rumpfföffnungen, im Leitwerksbereich, Wurzelrippen etc. Verfahren Sie folgendermaßen: Mit einem Spiralbohrer \varnothing 3 mm bohren Sie die notwendige Anzahl von Löchern und feilen diese mit einer entsprechenden Feile auf das gewünschte Maß.

Tipp: Alternativ verwenden Sie einen Fräser.

Druckstege einbauen

Um den Rumpf bei härteren Landungen vor Beschädigungen zu schützen, bauen Sie im Nasen und Endleistenbereich Druckstege ein. Beide Druckstege müssen der Rumpfform angepasst werden. Hierbei ist es von großer Wichtigkeit dabei den Rumpf weder zusammenzudrücken noch auseinander zu ziehen. Der Vordere sitzt noch vor den Multilocks, der Hintere hinter den Torsionsstiften. Kleben Sie nun den hinteren Steg mit UHU Endfest oder mit Baumwollflocken eingedicktem Epoxy ein. Den vorderen Drucksteg kleben Sie erst ein, wenn die elektrischen Verbindungen zu den Tragflächen fertig gestellt sind.

Tipp: Stecken Sie probeweise beide Tragflächen auf. So können Sie eventuelle Toleranzen ausgleichen.

Bild 1 – Druckstege

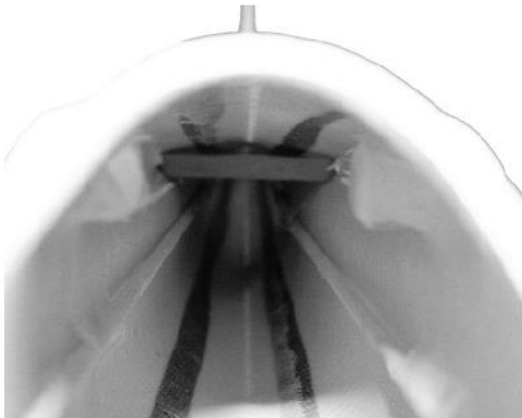

Hochstarthaken einbauen

Messen Sie mit einem flexiblen Lineal entlang der unteren Rumpfkontur, beginnend an der Rumpfspitze 600 mm ab. An dieser Stelle (Rumpfunterseite, mittig) setzen Sie eine Bohrung \varnothing 2,5 für den Hochstarthaken. Die Bohrung wird als nächstes von außen mit Kreppband wieder verschlossen und der Rumpf von innen an der Klebestelle aufgeraut (Schleifpapier Körnung 80). Von Innen kleben Sie mit ausreichend UHU Endfest das Halteklötzchen mittig an die Stelle der Bohrung. Tipp: Laminieren Sie nach Trocknung 2-3 Lagen 120 g. Glasmatte über das Klötzchen. Bevor Sie den Hochstarthaken einschrauben können, bohren Sie mit einem \varnothing 2 mm Bohrer vor.

Schleppkupplung einbauen

Es gibt sicher viele Schleppkupplungen, auch fertige, jedoch hat sich in der Praxis das Einfachste durchgesetzt. Das beiliegende PVC-Rohr dient als Außenhülle für den Stahldraht (400 mm), kürzen Sie dies auf 200 mm. Verschließen Sie das Rohr durch Zukneifen im warmen Zustand (Feuerzeug). Bohren (\varnothing 1,5 mm) und feilen Sie einen Schlitz von ca. 2 x 8mm (hochkant) mit soviel Abstand zur Rumpfspitze, dass vor dem Schlitz noch ca. 5-10 mm Rohr innen bis zur Rumpfspitze verlegt werden kann. Legen Sie das Rohr von der Rumpfspitze ausgehend am Schlitz vorbei, an der Rumpfwand entlang in Richtung Schleppkupplungsservo und fixieren es durch den Schlitz mit Bindendraht (oder Büroklammer). Der Schlitz und die Drahtenden werden mit Klebeband verschlossen bzw. gesichert.

Bild 2 Schleppkupplung

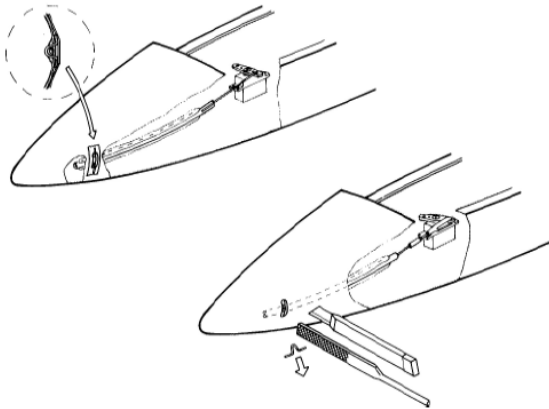

Kabinenhaube fertig stellen

Die Kabinenhaube auf dem Rumpf stecken und ggf. an den Übergängen zum Rumpf durch vorsichtiges Schleifen exakt anpassen. Hier wird 5min. Arbeitseinsatz durch andauerndes, gutes Aussehen belohnt.

Kabinenhaubenverschluss einbauen

Die Stiftträgerleiste (Nutleiste) in die Haube einpassen. Danach den Stift sauber entgratet und verrundet in die Leiste einkleben. Dieser muss 13 mm über die Nutleiste hinaus stehen. Die Stiftträgerleiste einkleben, diese muss mit dem vorderen Haubenrand bündig abschließen.

In den Rumpf feilen Sie vorsichtig (nicht zu viel!) am vorderen Haubenausschnitt mittig mit einer Rundfeile eine kleine Nut, in die dann der Haubenstift greift.

Die Zuhaltung der Haube besteht aus der GFK- Feder. Die Feder steht 10 mm über den hinteren Haubenrand hinaus. Die Haubenfeder wird mit Sekundenkleber fixiert und anschließend mit 1-2 Lagen Glasgewebband (160g.) und Harz auf einer Länge von 50 – 60 mm überlaminieren.

Zuvor jedoch werden die Klebestellen mit Schleifpapier Körnung 80 angeschliffen.

Bild 3 Haubenverschluss

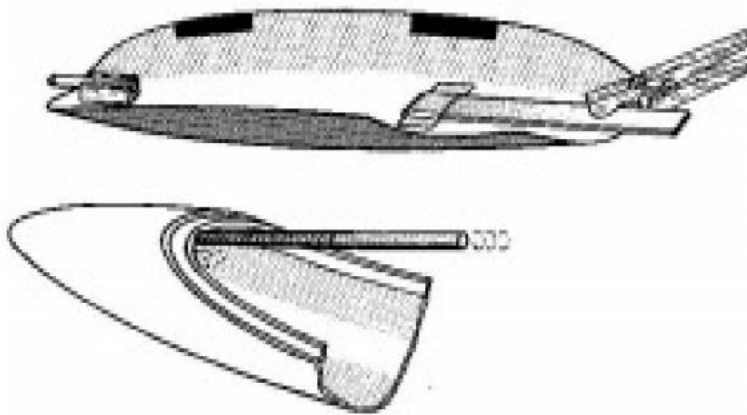

Einbau der Höhenrunderpendellagerung

ACHTUNG! Die Höhenrunderpendellagerung ist nur vormontiert! Diese muss noch eingeklebt werden!

Der Stahldraht für die Anlenkung des Höhenruders ist bereits werksseitig fertig eingehängt am Hebel.

Bevor Sie die beiliegenden Leitwerksverbinder erstmalig in die Messingbuchsen des Leitwerks stecken, vergewissern Sie sich bitte, dass beide Stähle an beiden Seiten absolut gratfrei sind. Beim Einschieben der Stähle spüren Sie die Haltekraft der Sicherung als deutlichen Widerstand.

Stecken Sie nun das Höhenleitwerk auf. Überprüfen Sie, ob mittels der Klebevorrichtung, sich das Höhenleitwerk 90° zum Seitenleitwerk ausrichten lässt. Anschließend lockern Sie nun die beiden Alumuttern etwas, um Klebstoff für die Fixierung einbringen zu können. Verschrauben Sie anschließend ohne Druck die beiden Muttern mit dem aufgetragenen Kleber (UHU-Endfest).

Tipp: Kleben Sie vor diesen ganzen Arbeiten den gesamten Leitwerksbereich mit Packband ab und legen nur das „Operationsfeld frei“. Sie verhindern damit unschöne Verunreinigungen durch Klebearz. Positionieren Sie jetzt den Rumpf, mit dem aufgesteckten Höhenruder, in der vorbereiteten Klebevorrichtung und lassen alles austrocknen.

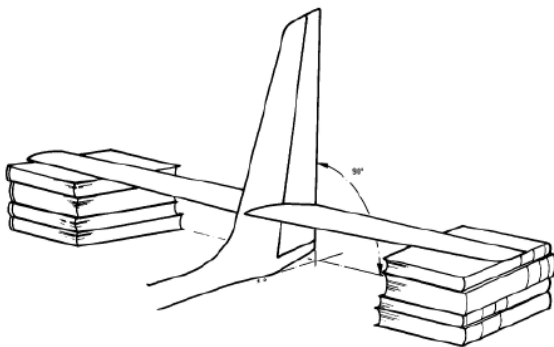

Höhenleitwerk fertig stellen

Der Bau beschränkt sich auf das Anpassen der Wurzelkontur. Werksseitig ist die Kontur schon vorgearbeitet. Gegebenenfalls muss noch leicht nachgearbeitet werden.

ACHTUNG! Das Höhenleitwerk ist bereits werksseitig durch unser integriertes TA - Pendelsavesystem vor abrutschen gesichert.

Bau Seitenleitwerk und Seitenruder

Feilen Sie mit einer Rundfeile \varnothing 8- 10 mm die Anlenkungshutze für das Seitenruder frei. Die für das Seitenruder erforderliche Hohlkehle oben in das Seitenleitwerk einfeilen. Auch hier benutzen Sie am besten die o.g. Rundfeile.

Arbeiten Sie nun im Ruder die Kanäle für das Lagerscharnier nach. Übertragen Sie die Lagerpunkte des Seitenruders auf die bereits eingearzte Abschlussleiste und bohren mit einem \varnothing 3,5 mm Bohrer die entsprechenden Löcher für die Ruderlager. Dazu schieben Sie das CFK – Lager in das Führungsrohr durch die 2 Alu - Ruderlager. Drücken Sie anschließend die Ruderlagerhalter so tief ein, dass das Ruder einen vollen Ausschlag machen kann und gleichmäßig abschließt. Jetzt können Sie die Lager einkleben.

Tipp: Überprüfen Sie vor dem Einbau der Ruderlager diese auf Leichtgängigkeit, eventuell nacharbeiten.

Bild 4 Seitenruder

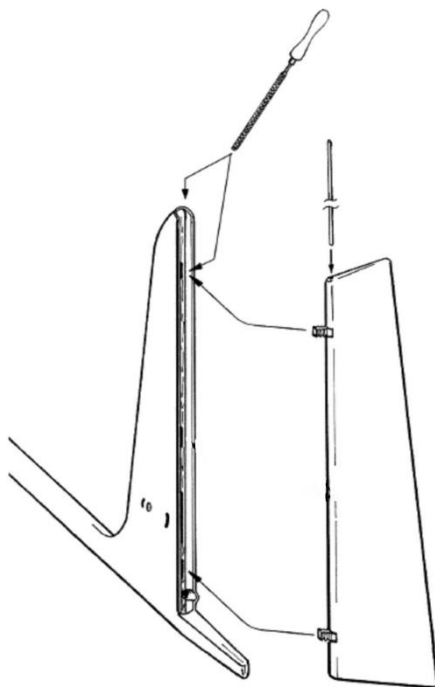

Augenschraube einbauen

Zum Einbau der Augenschraube vorsichtig ein 4 mm Loch bohren. Die Bohrung muss sich mittig in der Verlängerung der Hutze, so dicht wie möglich am späteren Drehpunkt befinden. Damit befindet sich der Anlenkpunkt exakt 90° zur Ruderscharnierlinie. Gehen Sie vorsichtig zu Werke, damit das Ruder nicht durchbohrt wird! Unterhöhlen Sie die Bohrung mit einem Fräser, um zusätzlich Raum für den Kleber zu schaffen.

Kleben Sie die Augenschrauben mit UHU Endfest 300 ein. Die Klebestelle sollte auf der Oberfläche zusätzlich einen „Hügel“ aufweisen.

Bild 5 Augenschraube



Servobrett einbauen

Zuerst kleben Sie die Servobrettverstärkung so auf das Servobrett, dass diese im Rumpf unter dem Servobrett liegt. Danach versäubern Sie das Brett sowie ggf. die Servoausschnitte. Stellen Sie als Nächstes den Akkuniederhalter her. Diesen kleben Sie aus dem Niederhalter und dem Niederhaltersteg zusammen. Benutzen Sie diesen zur Servobrettjustage. Achtung! Das Servobrett passt! Schleifen Sie nicht voreilig zuviel ab, durch leichtes Drehen bekommen Sie das Servobrett in den Rumpf. Entfernen Sie jedoch zuvor das Abreißgewebe. So erzielen Sie eine optimale Klebeoberfläche.

Der Akkuniederhalter muss auf dem Servobrett verschraubt werden können. Schieben Sie das Servobrett soweit vor, bis dies möglich ist. Heften Sie das Servobrett anschließend mit einigen Tropfen Sekundenkleber. Achten Sie dabei darauf, dass die Bowdenzüge über dem Servobrett liegen. Mit eingedicktem Harz kann nun das Servobrett sauber verklebt werden (Harzraupe). Nach dem Aushärten können Sie nun Ihre Servos probenhalber einsetzen.

Tipp: Besonders sicher und sauber wird das Servobrett gehalten, wenn Sie eine Lage ca. 100g/dm² Glasgewebe über das Servobrett an der Rumpfwand hoch laminieren. Nach Aushärten des Harzes wird das überstehende Laminat ab- und innerhalb der Servoausschnitte herausgeschnitten.

Diese Versteifung empfiehlt sich auch beim Akkuniederhalter. Jedoch sollten Sie, um die ursprüngliche Funktion zu erhalten, diese getrennt vom Rumpf herstellen.

Bild 6 – RC-Brett

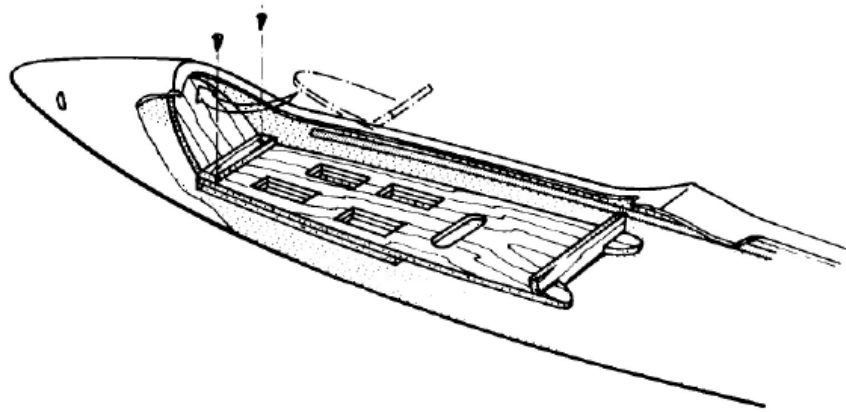

Ruderanlenkungen im Rumpf fertig stellen

Gabelköpfe und Kontermuttern auf die Löthülsen schrauben und in die Servohebel einhängen. Dazu stecken Sie die Servos in die Aussparungen und bringen diese in Neutralstellung. Anlenkgestänge entsprechend kürzen und anschleifen. Ruderklappen in Neutralstellung bringen und Löthülsen anlöten. Anschließend sichern Sie die Bowdenzüge mit beiliegenden Nutleisten unter Zuhilfenahme von 5 min Epoxy.

Achten Sie auf möglichst geradlinigen Zulauf der Bowdenzüge - Servos wieder herausnehmen.

Tragflächen

Holmverbinder

Der Holmverbinder besteht aus einem \varnothing 12 mm Stahlstab. Er ist mit seinen großen Durchmessern für alle Belastungen ausreichend dimensioniert.

Die Alpina 4001 hat eine schwimmende Holmverbindung. Das heißt, der Holmverbinder berührt den Rumpf nicht. Das Loch im Rumpf für den Holmverbinder sollte umlaufend ca. 1,5 mm größer sein (ggf. nachfeilen). Diese Art der Holmverbindung ist beim Großflugzeugbau Standard, und diese Technik hat sich inzwischen bei vielen Modellen bewährt. Der Rumpf wird an vier Bolzen zwischen den Flächen aufgehängt (keine Angst - die Bolzen haben zusammen eine Scherfestigkeit von mehr als einer Tonne) Für den exakten Sitz der Flächen am Rumpf ist beim Bohren der Bolzenlöcher ein Mindestmaß an Sorgfalt nötig.

Einbau der Torsionsstifte

Klemmen Sie ca. 3 mm Sperrholz – Restholz vorsichtig mit kleinen Schraubzwingen im Nasen- und Endleistenbereich auf die Ober- und Unterseite des Flügels. Lassen Sie das Restholz, das als Anschlag für die Positionierung des Flügels an der Anschlußrippe dient, auf der Oberseite ca. 3 mm über die Wurzelrippe des Flügels überstehen. Erst einen Flügel ausrichten (Nasen- und Endleiste), mit Klebefilm fixieren und mit einem angespitzten \varnothing 3 mm Stahldraht durch die Positionierungslöcher des Rumpfes die Anschlußrippen des Flügels markieren. Mit dem anderen Flügel verfahren Sie ebenso. Mit einem 3 mm Spiralbohrer die Löcher in die Anschlußrippe bohren. Beachten Sie die V-Form; Bohrungen parallel zum Tangent-Modelltechnik, Kirchheimer Straße 9, D-73252 Unterlenningen

Holmverbinder bohren. Wenn beide Tragflächenhälften so vorbereitet sind, werden die Stifte eingeklebt. Dazu die Stifte einseitig verrunden und auf der Seite, die eingeklebt wird, kräftig anschleifen. Den Rumpf an den Anschlußrippen mit Trennwachs behandeln (Bohnerwachs geht auch) und die Stifte mit UHU Endfest. in den Abschlußrippen der Tragflächen einkleben. Achten Sie darauf, dass etwa die halbe Länge der Stifte aus dem Flügel herausstehen - für die spätere Montage ist es empfehlenswert die Torsionsstifte vorn und hinten unterschiedlich lang einzukleben. Rumpf und Flügel ausrichten, mit Klebeband fixieren und über Nacht aushärten lassen.

Bild 7 und 8 Torsionsstifte

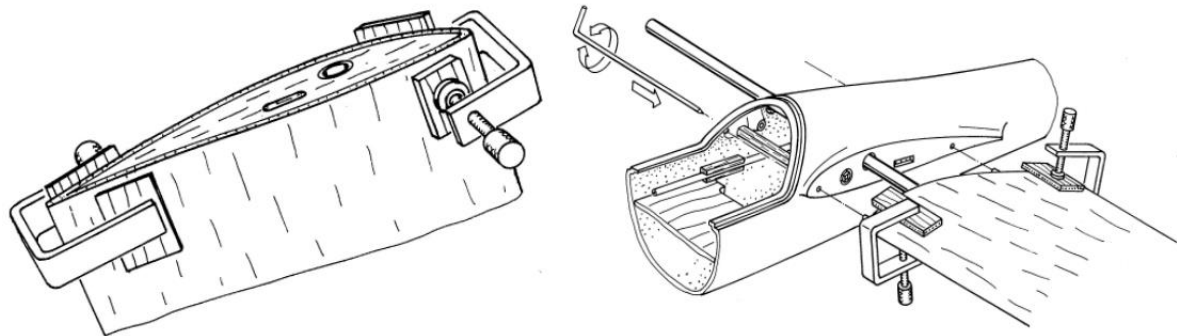

Tipp: Legen Sie zwischen die Flächenteile eine Lage Haushaltsfolie und fetten Sie die Stifte (nicht auf der Klebeseite!) leicht ein. So verhindern Sie ein zusammenkleben der Flächenteile bzw., der Stifte mit den Hülsen bei austretendem Harz.

Einbau der Flächensicherung

Für Kunden, die eine ARC – Version unserer Alpina erworben haben, wird dieser Arbeitsgang erst nach dem Finish durchgeführt. Dadurch wird sichergestellt, dass auch dann noch das System sicher einrastet. Nach Aushärten der Verklebung werden nun die Multilock-Knöpfe in die Flächen geklebt. Kleben Sie dazu über den Bereich um die beiden Ösen im Rumpfbereich Tesafilm und schneiden Sie den Film über den Ösen kreuzweise ein. Nun stecken Sie beide Knöpfe in die Ösen. Die Tragflächen im Bereich der Löcher für die Knöpfe werden ebenfalls mit Tesafilm geschützt und ebenso geöffnet. Die Fräslöcher in den Flächen werden mit etwas eingedicktem Harz gefüllt und danach beide Flächen (!) mit dem Holmverbinder bündig zusammen gesteckt, und bis zur Aushärtung der Verklebung mit Klebeband fixiert. Nach Aushärtung können die überschüssigen Harzreste einfach mitsamt den Klebebändern entfernt werden – Ihre TA-Flächensicherung ist jetzt fertig.

Vorbereitung Servoeinbau in die Tragflächen

Für die Alpina 4001 sind TA Servolocks vorgesehen, die einen universellen Servoeinbau ermöglichen. Die Ausfräsungen für die Servos sind in den Flächen bereits in je einem Balsainlay vorgefertigt und die Sperrholzrahmen bereits verklebt. Die Servos selbst werden in die Abdeckhülle eingeklebt (siehe auch Anleitung TA – Servolockset). Entfernen Sie das überschüssige Styropor aus den Servoschächten. Alternativ entfernen Sie das gesamte Styropor in den Servoschächten und laminieren jeweils eine Lage 100 gr./m² Glasgewebe ein. Dies verhindert das spätere Abzeichnen der Servoschächte auf der Tragflächenoberseite.

Tipp: Verwenden Sie möglichst 11 mm Servos.

Schrauben Sie die Deckel auf die Sperrholzrahmen und markieren sich die Mitte der Hutzen. Diese im 90° Winkel zu den Ruderflächen verlängert, ergeben den Gestängeweg und den Sitz der Bohrungen für die Ruderhörner. Überprüfen Sie die Elastikflaps noch einmal auf ihre Leichtgängigkeit hin. Sollten Sie hier nicht zufrieden sein, so bewegen Sie die Ruder mehrmals bei Zimmertemperatur auf und ab bis das gewünschte Ergebnis erreicht wurde. Achten Sie aber darauf, dass das Ruder gleichmäßig auf der vollen Länge hin bewegt wird!

Beachten Sie die Hinweise zur Montage und Demontage der Störklappen im Anhang. Die Störklappen sind bereits werksseitig fertig eingebaut. Entfernen Sie auch hier das Styropor und laminieren eine Lage 100 g. Glasgewebe ein. Längen Sie das Gestänge soweit ab, dass Sie noch einen Gabelkopf auflöten können und die Störklappen voll ausfahrbar sind. Schneiden Sie die Folie auf der Tragflächenoberseite mittig mit einem Messer und Lineal ein. Kleben Sie die Folie um die Ecken in den Störklappenschacht. Auf die Störklappen selbst passen und kleben Sie die beiliegenden weißen Abachi Streifen ein. Achten Sie darauf, die Spalte so gering wie möglich zu halten. Dies sorgt für eine gute Aerodynamik.

Bild 9 Störklappenabdeckung

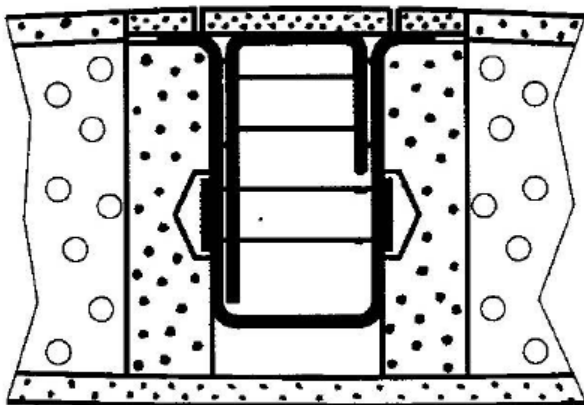

GfK - Ruderhörner einbauen

Unsere ARF – Kunden entfernen bitte vor der Verklebung die Klebefolie im näheren Umkreis der Ruderhörner. ARC – Kunden verschieben den Arbeitsgang des Einklebens der Ruderhörner bis nach dem Finish.

Querruder: Zum Einbau der GfK – Ruderhörner auf der Unterseite ein Langloch \varnothing 2 mm bis an die gegenüberliegende Beplankung (Oberseite) bohren. Zusätzlich sollten Sie, wie schon beim Seitenruder vorgenommen, die Bohrung unterhöhlen, um zusätzlich Platz für den Kleber zu schaffen. Die Bohrung mittig in der Verlängerung der Hutze, ca. 3 mm von der Klappenvorderkante entfernt beginnen. Das Horn muss sich so positionieren lassen, dass das Auge über der Scharnierlinie (90°) liegt.

Wölbklappen: Zum Einbau der GfK – Ruderhörner auf der Ruderunterseite wieder ein Langloch \varnothing 2 mm bis an die obere Beplankung (Oberseite), 5 mm von der Klappenvorderkante entfernt, bohren. Das Horn muss sich so positionieren lassen, dass das Tangent-Modelltechnik, Kirchheimer Straße 9, D-73252 Unterlenningen

Auge 10 mm hinter der Klappenkante liegt. Auch dieses sollten Sie unterhöhlen. Kleben Sie die Ruderhörner nach der Oberflächenbehandlung so mit reichlich UHU Endfest 300 ein (kleiner Hügel), dass die Querruderhörner 12 mm und die Wölbklappenruderhörner 13 mm herausstehen.

Bild 10+11 - Ruderhörner

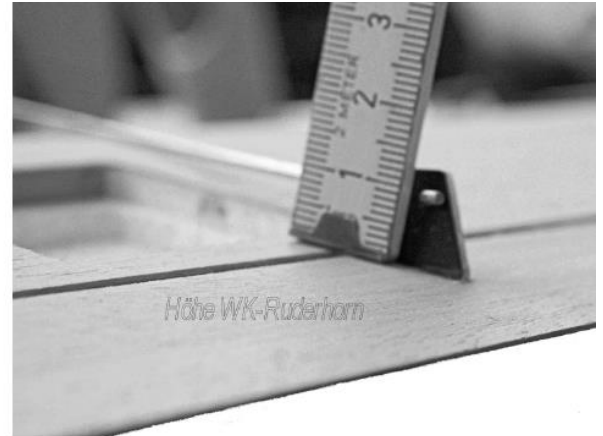
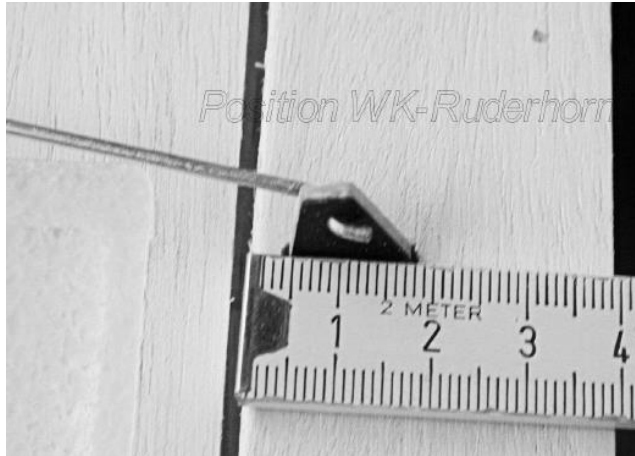

Elektrische Verbindungen

Beim Modell Alpina 4001 sind 6 Flächenservos anzuschließen. Diese werden am Rumpf/Flächenübergang mit den vorstehend beschriebenen Hochstromsteckern oder 9 poligen Sub D Steckern miteinander verbunden. In allen Anschlussleitungen der Flächenservos können Trennfilter eingesetzt werden. Kabelsätze mit allen notwendigen Teilen und einer ausführlichen Anleitung finden Sie im Fachhandel. **Achten Sie beim Einkauf auf Qualität, wählen Sie Steckverbinder mit Goldkontakten.**

Rumpf / Fläche:

Hier können Sie Hochstromstecker verwenden. Sie müssen lediglich die Stromzuführungen auf je einen Kontakt löten. Kleben Sie die Stecker in die Tragflächen und die Buchsen in den Rumpf. Ebenso können die Verbindungen im Rumpf lose erfolgen. Hier achten Sie bitte darauf, dass die Kabel sich nicht durchscheuern können. Alternativ verwenden Sie einen Sub-D-Stecker oder eine extra Steckverbindung für die Stromzuführung.

Berücksichtigen Sie beim Konfektionieren der Kabel deren Längen, um z.B. noch Ferritringe verwenden zu können. Benutzen Sie zudem immer möglichst verdrehtes Kabel mit einem Mindestquerschnitt von 0,25 mm².

Die Steckverbindungen von Fläche und Rumpf kann fest eingeklebt werden oder lose erfolgen. Bei loser Verbindung zum Trennen der Steckverbindungen am Stecker anfassen – nicht am Kabel ziehen!

Die Austrittsöffnungen der beiden Flächenkabelsätze werden jetzt auf den Rumpf übertragen. Fräsen Sie einen Ausschnitt entsprechend der Größe der Steckungen und der Verbindungsart (lose/fest). Bei loser Steckverbindung müssen beim Zusammenbau die Stecker ohne Reibung durch passen. Verhindern Sie scharfe Kanten an der Ausfräsung! Jetzt

können Sie die beiden Stecker mit den Verlängerungskabeln verlöten und entsprechend isolieren. Anschließend verlöten und isolieren Sie die Buchsen.

Hinweis: Denken Sie jetzt an den vorderen Drucksteg!

Tipp: Ein kleiner Belegungsplan beugt Fehlern vor. Verrunden Sie die Buchsen an den vorderen Kanten um ein leichteres Stecken zu ermöglichen.

Der Rohbau ist jetzt fertig!

Einbau der Fernsteuerung

Servoeinbau im Rumpf Bauen Sie die Servos in das Servobrett ein. Schrauben Sie die Servos mit allen dazugehörigen Schrauben fest. Die Gabelköpfe so einhängen, dass möglichst der volle Servoweg genutzt wird, d.h. am Servohebel wird das Gestänge innen und am Ruderhebel außen eingehängt! Achten Sie auch immer darauf, dass das Gestänge gekontert wird. So vermeiden Sie Spiel im Gestänge! Servoeinbau in die Tragflächen Schrumpfen Sie zunächst die Servos mittels Schrumpfschlauch ein. Jetzt trennen Sie die Servokabel ca. 5 cm vor den Servos durch und verlöten diese mit der bereits eingezogenen Verlängerung. Isolieren Sie die Lötstellen!

Kleben Sie die Servos auf die Innenseite der TA- Servolock-Deckel. Hierzu rauhen Sie die Servos und den Deckel mit Schleifpapier Körnung 120 an. Positionieren Sie die Servos so weit es geht in Richtung Nasenleiste – jeder Millimeter ist hier wichtig!

Zunächst versehen Sie die vier Gewindestangen der Ruderanlenkungen mit Z-Biegungen am gewindelosen Ende. Prüfen Sie die Bohrungen in den Ruderhörnern auf leichte Freigängigkeit mittels des gebogenen Z-Drahts; ggf. Löcher leicht nacharbeiten. Hängen die Stangen an den Ruderhörnern ein und montieren Gabelköpfe und Kontermuttern auf die Gewindestangen. Anschließend den Servodeckel in Endposition halten. Ruder in Neutralstellung bringen, Nach der Feineinstellung mit der Mutter kontern und anschließend die Servodeckel festschrauben.

Tipp: Sie können die Schrauben für die Servodeckel versenken. Dies gibt ein besseres Bild und eine bessere Aerodynamik. Gehen Sie vorsichtig zu Werke! Benutzen Sie einen Senker!

Bild 12+13

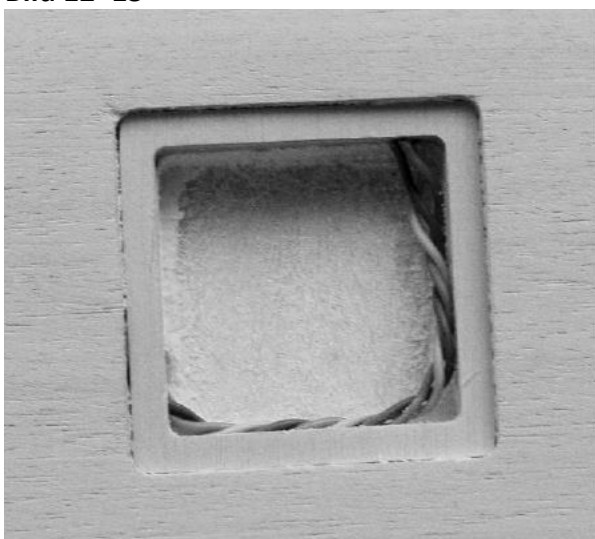

Empfängerakku

Der Empfängerakku findet vor dem Servobrett in der Rumpfspitze seinen Platz.

Empfängereinbau

Der Empfänger wird auf dem Servobrett hinter den Servos mit Klettband befestigt.

Antennenverlegung

Obwohl die Leitwerksträger aus Carbonlaminat gefertigt sind, darf die Antenne im Prinzip im Rumpf liegen (wir fliegen nur so). In jedem Fall ist vor dem Erstflug ein Reichweitentest obligatorisch. Falls Sie die geringsten Zweifel haben, fliegen Sie lieber mit einer Schlepp- oder Stabantenne.

Tipp: Verlegen Sie niemals die Antenne gestreckt in der Rumpfröhre sondern immer im Bogen/Wellen.

Nun ist die Maschine fertig.

Einige wichtige Punkte sind noch in der Werkstatt zu erledigen:

Das Einstellen

Dazu gehört das Einstellen des richtigen Schwerpunktes. Wenn dieser stimmt, wird es beim Fliegen und insbesondere beim Einfliegen keine Probleme geben.

Erfolgreiches Einfliegen ist immer eine Frage der Vorbereitung.

Schwerpunkt und EWD

Der Schwerpunkt wurde zunächst theoretisch ermittelt und durch die in der Erprobungsphase durchgeführten Versuche bestätigt. So wurde ein Schwerpunkt zwischen 100 mm an der Tragflächenwurzel von der Tragflächenvorderkante bestätigt. Der genaue Schwerpunkt muss erflogen werden und geht einher mit einem individuellen Flugstil. Die genannten Werte stellen jedoch einen sicheren Ausgangspunkt dar.

Eine EWD von ca. 1° hat sich als richtig erwiesen und muss mit einer EWD-Waage eingestellt werden!

Bleiben Sie gleich bei dieser Einstellung. Die folgenden Ruderausschlagsgrößen sind erflogen und haben sich bei mehreren Modellfliegern und während der Erprobung bewährt. Übernehmen Sie diese zunächst, wahrscheinlich werden Sie diese nie ändern wollen.

Rudereinstellungen

Die Ruderausschläge werden an den Wölbklappen innen und an den Querrudern innen gemessen und sind in Millimeter angegeben.

Normalflug

	Oben	Unten	Links/	Rechts
Seitenruder			45	45
Höhenruder	10	10 --		
Querruder	22	12 --		
Wölbklappen	0	0 --		

Zu dem Höhenruder – Seitenruderausschlägen empfehlen wir 20% Expo hinzuzumischen. Um die Querruderwirkung zu unterstützen, können die Wölbklappen etwa dem halben Weg der Querruder nach oben mitgenommen werden.

Thermikflug

	Oben	Unten	Bemerkung
Querruder	15	8	Ausschlag
Querruder		2	Verwölbung
Wölbklappen		2	Verwölbung
Höhenruder			Erfliegen

Die Wölbklappen sollten beim Thermikflug nicht mit den Querrudern mitgenommen werden. Nützlich: Zumischung der Wölbklappen zum Höhenruder (Snap - Flap).

Speedflug

	Oben	Unten	Bemerkung
Querruder	20	10	Ausschlag
Querruder	1		Verwölbung
Wölbklappen	1		Verwölbung
Höhenruder			Erfliegen

Um die Querruderwirkung zu unterstützen können die Wölbklappen um etwa den halben Weg der Querruder nach oben und unten mitgenommen werden.

Landstellung

	Oben	Unten	Bemerkungen
Wölbklappen		25	Butterfly
Querruder	20		Butterfly
Höhenruder		1,5	Erfliegen

Nun ist Ihre Alpina 4001 Pro startklar.

Der Erstflug

„Alte Hasen“ werden jetzt die nächste Gelegenheit wahrnehmen um auf den Modellflugplatz zu gehen, das Modell nach altbekannter Manier einzufliegen, letzte Korrekturen vorzunehmen und dann hoffentlich viel Spaß und allzeit Erfolg mit ihrer Alpina zu haben. Einige Tipps aus der Modellflugpraxis helfen die vielseitigen Einsatzmöglichkeiten dieses Modells optimal zu nutzen.

Das Einfliegen

Jedes Fluggerät, angefangen bei Flugmodellen bis hin zu manntragenden Flugzeugen, muss nach der Fertigstellung eingeflogen werden. So auch Ihre Alpina 4001.

Kleinste Bauungenauigkeiten führen zu einer Abweichung der Flug- und Steuereigenschaften. Das Einfliegen dient der Optimierung von Schwerpunkt und Ruderabstimmung.

Vermeiden Sie auf jeden Fall unnötige Handstarts im ebenen Gelände. Das Modell bewegt sich dabei dicht über dem Boden in der gefährlichsten Zone – für Steuerkorrekturen ist kaum Zeit.

Der Reichweitentest (auch für Experten)

Sender- und Empfängerakku sind frisch und vorschriftsmäßig geladen. Vor dem Erstflug wird ein Reichweitentest durchgeführt! Sie sollten diesen Test grundsätzlich vor Beginn eines jeden Flugtages durchführen. Beachten Sie hierbei die Anleitung des Fernsteuerungsherstellers.

Fehler beheben sich nicht von selbst!

Der erste Start

Der Erstflug kann auf verschiedene Arten erfolgen. Am Hang mit Handstart, in der Ebene oder im F-Schlepp.

Mit F-Schlepp dies stellt die beste Methode dar Ihre Alpina 4001 auf Höhe zu bringen. Vergessen Sie nicht die üblichen Absprachen zwischen Ihnen und Ihrem Schlepper!

Am Hang warten Sie auf eine gute Aufwindphase und werfen das Modell schräg nach unten ab. Lassen Sie ruhig die Maschine zunächst durchfallen - Fahrt ist das halbe Leben!

Falls notwendig, Geradeausflug und Geschwindigkeit eintrimmen. Nach dem Ausklinken Modell/Einfahren des Triebwerks eintrimmen. Geradeausflug und Normalgeschwindigkeit werden als erstes überprüft.

Dann Steuerwechselkurven fliegen, um Kurvenverhalten, Ruderabstimmung Quer / Höhe / Seite und Differenzierung der Querruder zu erproben. Auf jeden Fall auch kurz die Bremsklappen/Flaps ausfahren, um das Lastigkeitsverhalten des Modells kennen zu lernen. Falls die Höhe noch reicht, wird auch gleich der Schwerpunkt überprüft. Das nachfolgend beschriebene Verfahren zur Schwerpunktüberprüfung stellt eine Feinabstimmung des Schwerpunktes dar. Diese Methode setzt schwache Luftbewegung und einen exakt eingemessenen Schwerpunkt voraus, sie versagt bei groben Auswiegefehlern und / oder Starkwind. Bei Starkwind kann die Normalgeschwindigkeit nur sehr schwer eingetrimmt werden, da die wahre Geschwindigkeit gegenüber der Umgebungsluft schwer abzuschätzen ist.

Das Modell wird in Normalfluggeschwindigkeit eingetrimmt, diese liegt deutlich über der Abkippsgeschwindigkeit, das Modell darf nicht in den Wellenflug übergehen oder "schwammig" und schwer steuerbar in der Luft liegen. Die Wölbklappen auf "Neutral". Jetzt wird - Sicherheitshöhe vorausgesetzt - kurz Tiefenruder gegeben und das Modell in einen senkrechten Sturzflug gebracht. Knüppel sofort neutralisieren und Abfangverhalten beobachten. Der Schwerpunkt ist richtig, wenn das Modell in einer weiten Kurve (100 m) selbsttätig abfängt.

Der Schwerpunkt ist zu weit vorne, wenn sich das Modell hart abfängt und steil nach oben zieht.

Maßnahme:

Ballastblei aus der Rumpfnase entfernen, etwas Tiefe trimmen.

Der Schwerpunkt ist zu weit hinten, wenn das Modell überhaupt nicht aufrichtet, vielleicht sogar noch steiler zu stürzen beginnt.

Maßnahme:

Sofort Modell abfangen. Blei in Rumpfnase geben und sichern, etwas Höhe trimmen.

Flug in der Ebene

Das Fliegen in der Ebene ist - ohne das "Absaufrisiko" des Hangfluges - relativ gefahrlos. Die Ausnutzung der Thermik setzt jedoch Erfahrung beim Piloten voraus. Aufwindfelder sind in der Ebene - bedingt durch die größere Flughöhe - am Flugverhalten des Modells schwerer zu erkennen als am Hang, wo "Bärte" meist in Augenhöhe gefunden und ausgekreist werden können. Ein Aufwindfeld in der Ebene direkt "über Kopf" zu erkennen und auszufliegen, ist nur den geübtesten Piloten möglich; fliegen und suchen Sie deshalb immer querab von Ihrem Standort.

Ein Aufwindfeld erkennen Sie am Flugverhalten des Modells, bei guter Thermik ist ein kräftiges Steigen erkennbar, schwache Aufwindfelder erfordern ein geübtes Auge und das ganze Können des Piloten. Mit einiger Übung werden Sie im Gelände die Auslösepunkte für Thermik erkennen können. Die Luft wird - je nach Rückstrahlkraft des Untergrundes mehr oder weniger stark - erwärmt und fließt vom Wind getrieben dicht über den Boden. An einer Geländerauhigkeit, einem Strauch, einem Baum, einem Zaun, einer Waldkante, einem Hügel, einem vorbeifahrenden Auto, sogar an Ihrem landenden Modellflugzeug wird diese Warmluft vom Boden abgelöst und steigt nach oben. Ein schöner Vergleich im umgekehrten Sinne ist der wandernde Wassertropfen an der Decke, der zunächst kleben bleibt, gegen eine Rauigkeit stößt und dann nach unten fällt.

Die markantesten Thermikauslöser sind z.B. scharf abgegrenzte Schneefelder an Berghängen. Über dem Schneefeld wird Luft abgekühlt und fließt nach unten, am talseitigen Schneefeldrand trifft diese auf hangaufwärts fließende Warmluft und löst diese "messerscharf" ab. Steigstarke, allerdings auch ruppige Thermikblasen sind die Folge. Die aufsteigende Warmluft gilt es zu finden und zu "zentrieren". Dabei sollte das Modell durch Steuerkorrekturen immer im Zentrum des Aufwindes gehalten werden, dort sind die stärksten Steigwerte zu erwarten. Hierzu ist jedoch einige Übung notwendig.

Um Sichtschwierigkeiten zu vermeiden, rechtzeitig die Steigzone verlassen. Denken Sie daran, dass das Modell unter der Wolke besser zu erkennen ist als im blauen, wolkenfreien Bereich. muss Höhe abgebaut werden, bedenken Sie:

Setzen Sie die Landung relativ hoch an und überwinden Sie die gefährliche Zone in geringer Höhe rasch und sicher mit Hilfe der Bremsklappen/Flaps. Ein vorschriftsmäßig geflogener Landeanflug - bestehend aus Parallelflug mit dem Wind weg vom Piloten, einem Queranflug und einem geradlinigen, butterflyunterstützten Landeanflug mit anschließendem Abfangen zur Landung - dient der Sicherheit von Modell, Pilot und Zuschauer.

Flug am Hang

Der Hangflug ist eine besonders reizvolle Art des Modellsegelfluges. Stundenlanges Fliegen im Hangwind ohne fremde Hochstarthilfe gehört mit zu den schönsten Erlebnissen. Die Krönung ist das Thermikfliegen vom Hang aus. Das Modell abwerfen, hinausfliegen über das Tal, Thermik suchen, Thermik finden, hochkreisen bis an die Sichtgrenze, das Modell im Kunstflug wieder herunterbringen um das Spiel wieder neu zu beginnen ist Modellflug in Vollendung.

Aber Vorsicht, der Hangflug birgt auch Gefahren für das Modell. Zunächst ist die Landung in den meisten Fällen erheblich schwieriger als in der Ebene. Es muss meist im verwirbelten Lee des Berges gelandet werden, dies erfordert Konzentration und einen beherzten Anflug mit Überfahrt und anschließender Störklappenlandung. Eine Landung im Luv, also im unmittelbaren Hangaufwind, ist noch schwieriger, sie sollte grundsätzlich hangaufwärts, mit Überfahrt und zeitlich richtigem Abfangen kurz vor der Landung durchgeführt werden.

Eine weitere Gefahr ist das Ausbleiben von Hangaufwind oder Thermik im ungünstigsten Moment, eine risikoreiche Landung im Tal droht. Man kann dieses Risiko jedoch vermindern, indem man sich schon vor dem Start über einen eventuell notwendig werdenden Landeplatz im Tal informiert, diesen Platz sogar persönlich in Augenschein nimmt, um Anflughindernisse und örtliche Windverhältnisse schon im Voraus zu kennen. Ist die Landung unvermeidlich, wird wie in der Ebene mit einem Landeanflug und kurzem, geradlinigen Endanflug mit Störklappenunterstützung gelandet. Fliegen Sie dabei das Modell in der Sichtachse immer über dem vorgesehenen Landeplatz, Sie vermeiden damit eine zu kurze Landung und erreichen sicher den Landeplatz. Falls die Sonne scheint, können Sie am frühzeitig sichtbaren Schatten des Modells die Höhe abschätzen, mit dieser Hilfe werden sogar Punktlandungen im Tal möglich.

Geben Sie nie auf, Thermik kann man bis in geringste Höhen finden. Ist der Endanflug eingeleitet, sollte auf jeden Fall gelandet werden, denn in diesem Falle ist die Höhe für Thermikanschluss wirklich zu gering. Merken Sie sich in aller Ruhe den Landeplatz und den Weg dorthin, vielleicht gibt es markante Punkte im Gelände, die Sie beim späteren Suchen anpeilen können.

Die Hauptsache bei der Thermiksuche unter Starthöhe ist jedoch " Ruhe bewahren ", machen Sie sich klar, dass in den allermeisten Fällen der Pilot das Problem ist, nicht das Modell. Bringen Sie auch jeden "Helfer", der neben Ihnen steht und ununterbrochen und aufdringlich "Ratschläge" gibt, zum Schweigen. Ein Pilot, der Ihnen wirklich helfen will, gibt nur ganz knappe und wirklich hilfreiche Hinweise, z. B. auf andere Modelle, deren Piloten Thermik gefunden haben, einen kreisenden Raubvogel oder den sicheren Anflug zum vorgesehenen Landeplatz. Vielleicht startet er sogar sein Modell, fliegt in das Tal hinunter und hilft bei der Suche nach Thermik, bei zwei Modellen steigen die Chancen ganz erheblich.

Sicherheit

Sicherheit ist oberstes Gebot beim Fliegen mit Flugmodellen. Eine Haftpflichtversicherung ist obligatorisch. Falls Sie in einen Verein oder Verband eintreten, können Sie diese Versicherung dort abschließen. Achten Sie auf ausreichenden Versicherungsschutz. Halten Sie Modelle und Fernsteuerung immer absolut in Ordnung. Informieren Sie sich über die Ladetechnik für die von Ihnen verwendeten Akkus. Benutzen Sie alle sinnvollen Sicherheitseinrichtungen, die angeboten werden. Informieren Sie sich in verschiedenen Produktkatalogen und bei Ihrem örtlichen Modellbaufachhändler.

Fliegen Sie verantwortungsbewusst! Anderen Leuten über die Köpfe zu fliegen ist kein Zeichen für wirkliches Können. Der wirkliche Könnner hat dies nicht nötig. Weisen Sie auch andere Piloten, in unser aller Interesse, auf diese Tatsache hin. Fliegen Sie immer so, dass weder Sie noch andere in Gefahr kommen. Denken Sie immer daran, dass auch die allerbeste Fernsteuerung jederzeit durch äußere Einflüsse gestört werden kann. Auch langjährige, unfallfreie Flugpraxis ist keine Garantie für die nächste Flugminute.

Faszination

Lernen Sie Ihre Alpina 4001 kennen, ihre hervorragende Leistungsfähigkeit, ihr komfortables Flugverhalten und ihre enorme Bandbreite.

Genießen Sie eine der wenigen Sportarten, in denen die Technik, das eigene Tun, das eigene Können alleine oder mit Freunden und das Leben in und mit der Natur Erlebnisse ermöglichen, die in der heutigen Zeit selten geworden sind.

Wir, von Tangent-Modelltechnik, wünschen Ihnen beim Bauen und später beim Fliegen genauso viel Freude und Erfolg wie wir uns selbst.

Anhang Stückliste

Stück	Bezeichnung	Verwendung	Material	Abmessung
1	Bauanleitung			DINA 4
1	Epoxy Rumpf		GFK weiß	Fertigteil
1	Kabinenhaube		CFK	Fertigteil
1	Tragflächensatz		Styro/Aba.	Fertigteil
1	Höhenleitwerk		Styro/Aba.	Fertigteil
1	Seitenruder		Balsa	Fertigteil
1	Drahtsatz		Metall/Kuns.	Stückliste
1	Holzatz		Holz	Stückliste
1	Zubehörteile		diverse	Stückliste
1	Servolockset		Kunst./Holz	Stückliste
1	Holmverbinder		Stahl	Ø 12x330
Drahtsatz				
2*	Stahldraht/Rudernlenk.	HLW/SR	Federstahl	Ø 1,4x1400
1	Seitenruderlager		CFK	Ø2,0x420
*für HLW im Rumpf schon eingebaut !				
Holzatz				
1	Servobrett	Rumpfausbau	Sperrholz	3 mm
1	Servobrettverstärkung	Rumpfpfausbau	Sperrholz	3 mm
2	Druckstege	Rumpfausbau	Abachi	10x10x85 mm
1	Akkuhaltetesteg	Rumpfausbau	Sperrholz	3 mm
1	Akkurückhalteplatte	Rumpfausbau	Sperrholz	3 mm
3	Nutleisten	Rumpfausbau	Abachi	
Zubehörteile				
13	Gabelkopf	Rudernlenkung	Stahl	M2,5
6	Mutter	Rudernlenkung	Stahl	M2
4	Gewindestange	Rudernlenkung	Stahl	M2
2	Ruderhorn Querruder	Rudernlenkung	GFK	Frästeil
2	Ruderhorn Wölbklappe	Rudernlenkung	GFK	Frästeil
1	Ruderhorn Seitenruder	Rudernlenkung	Alu	M4/1,6
2	Augenschrauben	Seitenruderlager	Alu	M4/2,05
2	Druckstift(Multilock)	Fix.Tragfläche	Kunststoff	
2	Leitwerksverbinder	HLW/Rumpf	Stahl	Ø3x130
4	Torsionsstifte	Tragfläche	Stahl	Ø3x60

Änderungen in Inhalt und Zusammensetzung vorbehalten

Vor dem Versuch der ersten Inbetriebnahme muss die gesamte Betriebs- und Montageanleitung sorgfältig gelesen werden. Sie alleine sind verantwortlich für den sicheren Betrieb Ihres RC-Flugmodells. Bei Jugendlichen muss der Bau und Betrieb von einem Erwachsenen, der mit den Gegebenheiten und möglichen Gefahren eines RC-Flugmodells vertraut ist, verantwortlich überwacht werden.

Fragen, die die Sicherheit beim Betrieb des RC-Flugmodells betreffen, werden Ihnen vom Fachhandel gerne beantwortet.

Fernsteuer-Flugmodelle sind sehr anspruchsvolle und gefährliche Gegenstände und erfordern vom Betreiber einen hohen Sachverstand, Können und Verantwortungsbewusstsein.

Rechtlich gesehen, ist ein Flugmodell ein Luftfahrzeug und unterliegt entsprechenden Gesetzen, die unbedingt eingehalten werden müssen. Die Broschüre »Modellflugrecht, Paragraphen und mehr«, stellt eine Zusammenfassung dieser Gesetze dar; sie kann auch beim Fachhandel eingesehen werden. Ferner müssen postalische Auflagen, die die Fernlenkanlage betreffen, beachtet werden. Entsprechende Hinweise finden Sie in der Bedienungsanleitung Ihrer Fernsteueranlage.

Es dürfen nur die dem Bausatz enthaltenen Teile, sowie die ausdrücklich von uns empfohlenen Original Zubehör- und Ersatzteile verwendet werden. Wird auch nur eine Komponente der Antriebseinheit geändert, ist ein sicherer Betrieb nicht mehr gewährleistet und es erlischt jeglicher etwaiger Garantieanspruch.

Verwenden Sie immer nur passende, verpolungssichere Steckverbindungen.

Kurzschlüsse und Falschpolungen vermeiden.

Durch die hohe Energie der Akkus besteht Explosions- und Brandgefahr.

Ein RC-Flugmodell kann nur funktionsfähig sein und den Erwartungen entsprechen, wenn es im Sinne der Bauanleitung sorgfältigst gebaut wurde.

Nur ein vorsichtiger und überlegter Umgang beim Betrieb schützt vor Personen- und Sachschäden. Niemand würde sich in ein Segelflugzeug setzen und - ohne vorausgegangene Schulung - versuchen, damit zu fliegen. Auch Modellfliegen will gelernt sein.

Der Hersteller hat jedoch keine Möglichkeit, den Bau und den Betrieb eines RC-Flugmodells zu beeinflussen. Deshalb wird hiermit auf die Gefahren nachdrücklich hingewiesen und jede Haftung dafür abgelehnt.

Bitte wenden Sie sich dazu an erfahrene Modellflieger, an Vereine oder Modellflugschulen. Ferner sei auf den Fachhandel und die einschlägige Fachpresse verwiesen. Am besten als Club-Mitglied auf zugelassenem Modellflugplatz fliegen.

Klebstoffe und Lacke enthalten Lösungsmittel, die unter Umständen gesundheitsschädlich sein können. Beachten Sie daher unbedingt auch die entsprechenden Hinweise und Warnungen der Hersteller.

Der Betreiber muss im Besitz seiner vollen körperlichen und geistigen Fähigkeiten sein. Wie beim Autofahren, ist der Betrieb des Flugmodells unter Alkohol oder Drogeneinwirkung nicht erlaubt.

Informieren Sie alle Passanten und Zuschauer vor der Inbetriebnahme über alle möglichen Gefahren, die von Ihrem Modell ausgehen können. Stets mit dem notwendigen

Sicherheitsabstand zu Personen oder Gegenständen fliegen; nie Personen in niedriger Höhe überfliegen oder auf sie zufliegen!

Modellflug darf nur bei Außentemperaturen - 5° C bis + 35° C betrieben werden. Extremere Temperaturen können zu Veränderungen von z. B. Akku-Kapazität, Werkstoffeigenschaften und mangelhafte Klebeverbindungen führen.

Jeder Modellflieger hat sich so zu verhalten, dass die öffentliche Sicherheit und Ordnung, insbesondere andere Personen und Sachen, sowie die Ordnung des Modellflugbetriebs nicht gefährdet oder gestört wird.

Das Flugmodell niemals in der Nähe von Hochspannungsleitungen, Industriegelände, in Wohngebieten, öffentlichen Straßen, Plätzen, Schulhöfen, Parks und Spielplätzen usw. fliegen lassen.

Warnungen müssen unbedingt beachtet werden. Sie beziehen sich auf Dinge und Vorgänge, die bei einer Nichtbeachtung zu schweren - in Extremfällen tödlichen Verletzungen oder bleibenden Schäden führen können.

Überprüfen Sie vor jeder Inbetriebnahme das Modell und alle an ihm gekoppelten Teile (z. B. RC-Teile, Ruderhörner usw.) auf festen Sitz und mögliche Beschädigungen. Das Modell darf erst nach Beseitigung aller Mängel in Betrieb genommen werden.

Auf gute Standfestigkeit achten, wenn Sie das Modell in der Hand halten. Passendes Schuhwerk, z. B. Sportschuhe tragen.

Vergewissern Sie sich, dass die verwendete Frequenz frei ist. Erst dann einschalten! Funkstörungen, verursacht durch Unbekannte, können stets ohne Vorwarnung auftreten! Das Modell ist dann steuerlos und unberechenbar! Fernlenkanlage nicht unbeaufsichtigt lassen, um ein Betätigen durch Dritte zu verhindern.

Die Fluglage des Modells muss während des gesamten Fluges immer eindeutig erkennbar sein, um immer ein sicheres Steuern und Ausweichen zu gewährleisten. Machen sich während des Fluges Funktionsbeeinträchtigungen/ Störungen bemerkbar, muss aus Sicherheitsgründen sofort die Landung eingeleitet werden. Sie haben anderen Luftfahrzeugen stets auszuweichen. Start- und Landeflächen müssen frei von Personen und sonstigen Hindernissen sein.

Immer auf vollgeladene Akkus achten, da sonst keine einwandfreie Funktion der RC-Anlage gewährleistet ist.

Niemals heiß gewordene, defekte oder beschädigte Batterien verwenden. Es sind stets die Gebrauchsvorschriften des Batterieherstellers zu beachten.

Vor jedem Flug eine Überprüfung der kompletten RC-Anlage, sowie des Flugmodells, auf volle Funktionstüchtigkeit und Reichweite durchführen.

Zuerst den Sender und dann erst die Empfangsanlage einschalten. Gleichfalls gilt immer zuerst Empfangsanlage ausschalten, danach erst den Sender.

Überprüfen Sie, dass die Ruder sich entsprechend der Steuerknüppelbetätigung bewegen.

Nach Gebrauch alle Batterien aus dem Modell nehmen und nur im entladenen

Zustand für Kinder unzugänglich, bei ca. + 5° bis + 25° C aufbewahren.

Mit diesen Hinweisen soll auf die vielfältigen Gefahren hingewiesen werden, die durch unsachgemäße und verantwortungslose Handhabung entstehen können. Richtig und gewissenhaft betrieben ist Modellflug eine kreative, lehrreiche und erholsame Freizeitgestaltung.